

RANCANG BANGUN APLIKASI PENILAIAN BERBASIS KURIKULUM 2013 (K13) STUDI KASUS PADA SMP NEGERI 5 SIDOARJO

Yusuf Budiharjo 1) Bambang Hariadi 2) Vivine Nurcahyawati 3)

Fakultas Teknik Informatika

Program Studi S1 Sistem Informasi

Institut Bisnis dan Informatika Stikom Surabaya

Jl. Kedung Baruk 98 Surabaya, 60298

Email : 1) 12410100194@stikom.edu, 2) bambang@stikom.edu, 3) vivine@stikom.edu

Abstract: *The purpose of this research is to create applications that can perform the calculation and the conversion of the score of the range 10-100 into E-A automatically table with values already determined in accordance with the rules of the curriculum of 2013. The application can also draw up a blend of various assessments conducted by teachers of subjects, extracurricular teacher and homeroom teachers become student's final reports. The making of the application, using the methods of the System Development Life Cycle (SDLC). Based on the results of the testing that was done, the application can be run as expected. The application can be developed into an integrated information system to generate more accurate data*

Keywords: *assessment, final reports, curriculum 2013.*

Raport merupakan evaluasi belajar siswa selama satu semester. Dibutuhkan perhitungan yang cermat dan teliti dalam melakukan penilaian sampai dengan menentukan keberhasilan belajar siswa. Segala sesuatu tentang pendidikan telah diatur dalam Undang-Undang (UU) untuk menentukan standar nasional pendidikan di Indonesia. Dibutuhkan sebuah sistem untuk melakukan proses penilaian tersebut yaitu Kurikulum 2013, yang sudah diterapkan SMP Negeri 5 Sidoarjo dua tahun terakhir. Adapun landasan hukum penetapan K13 yaitu Pancasila dan UUD 1945, UU no. 20 tahun 2003 tentang Sisdiknas, Peraturan Pemerintah nomor 19 tahun 2005, Permendiknas no. 23 tahun 2006 tentang Standar Kompetensi Lulusan, Permendiknas no. 22 tahun 2006 mengenai Standar Isi (Kementerian Pendidikan dan Kebudayaan, 2013).

Kurikulum 2013 mengharuskan guru untuk memahami proses penialain secara menyeluruh. Hal ini dikarenakan proses penilaian Kurikulum 2013 sangat detail dan terperinci. Dalam kurikulum 2013 setiap mata pelajaran memiliki tiga kelompok besar aspek yang harus dinilai yaitu aspek pengetahuan, sikap dan keterampilan (Kementerian Pendidikan dan Kebudayaan, 2015). Aspek pengetahuan

terdiri dari nilai harian, UTS (Ujian Tengah Semester) dan nilai UAS (Ujian Akhir Semester). Komponen yang harus dinilai pada aspek sikap sudah ditentukan langsung oleh sekolah yaitu sikap jujur, peduli, mandiri dan bertanggung jawab. Aspek yang terakhir yaitu aspek keterampilan terdiri dari nilai praktik, proyek, produk dan nilai portofolio. Pada proses penilaian digunakan rumus:

$$1. \text{ Nilai Pengetahuan dengan bobot (2:1:1)} \\ = \frac{(2 \times NH) + (1 \times UTS) + (1 \times UAS)}{4}$$

Keterangan:

NH = Nilai Harian

UTS = Ujian Tengah Semester

UAS = Ujian Akhir Semester

$$2. \text{ Nilai Sikap dengan bobot (1:1:1:1)} \\ = \frac{(1 \times J) + (1 \times P) + (1 \times M) + (1 \times TJ)}{4}$$

Keterangan:

J = Nilai Jujur

P = Nilai Peduli

M = Nilai Mandiri

TJ = Nilai Tanggung Jawab

$$3. \text{ Nilai Keterampilan dengan bobot (1:1:1:1)}$$

$$= \frac{((1 \times \text{Prak}) + (1 \times \text{Prod}) + (1 \times \text{Proj}) + (1 \times \text{Port}))}{4}$$

Keterangan:

Prak = Nilai Praktik
 Prod = Nilai Produk
 Proj = Nilai Proyek
 Port = Nilai Portofolio

Setelah mendapatkan nilai akhir dari rumus penilaian tersebut, guru akan melakukan pengecekan dengan KKM disetiap mata pelajaran. Jika nilai akhir yang didapat kurang dari KKM, maka guru akan melakukan proses penilaian ulang atau remidi. Siswa hanya diberi kesempatan satu kali remidi. Setiap guru akan melakukan evaluasi model pembelajaran jika didapat banyak siswa yang remidi lebih dari satu kali. Setelah nilai ketuntasan terpenuhi, guru akan mengkonversi nilai dari range nilai 10-100 menjadi nilai huruf E-A. Nilai huruf tersebut menentukan nilai deskripsi yang akan diberikan kepada siswa.

Dari proses penilaian yang dilakukan guru di SMP Negeri 5 tersebut, didapatkan kendala antara lain waktu guru banyak tersita hanya untuk melakukan proses penilaian. Guru melakukan penghitungan dan konversi nilai secara manual. Semua data yang didapat guru baik nilai mata pelajaran, ekstrakurikuler maupun absensi siswa akan direkap pada buku raport. Proses manual atau *paper based* seperti ini sangat rentan terjadi kesalahan baik secara teknis maupun manusia. Kesalahan paling fatal yang bisa terjadi adalah hilangnya buku raport. Guru harus melakukan rekap nilai ulang dari awal. Permasalahannya adalah tidak semua siswa menyimpan nilai hasil tugas yang diberikan oleh guru. Pada akhirnya jadwal pembagian raport akan tertunda. Penundaan ini juga berdampak pada keseluruhan jadwal kalender akademik dan proses pembelajaran.

Adanya aplikasi pengolahan nilai dapat mengolah inputan menjadi output yang berguna bagi pengguna akhir (Hartono, 1999), dalam ini dapat membantu guru untuk menyusun hasil capaian belajar siswa yaitu berupa raport. Aplikasi ini dilengkapi dengan fitur penghitungan otomatis nilai untuk menghindari salah penghitungan oleh guru. Selain itu juga terdapat fungsi konversi nilai yang secara otomatis akan keluar apabila nilai akhir sudah didapat. Jika ada nilai siswa yang belum

memenuhi KKM, aplikasi juga memberikan pemberitahuan berupa memunculkan kolom remidi yang harus diisi guru setelah melakukan penilaian ulang. Siswa yang melakukan remidi, hanya bisa memperoleh nilai maksimal sesuai dengan KKM masing-masing pelajaran. Untuk membantu guru wali kelas mencetak raport, aplikasi menyediakan fitur cetak raport. Format raport yang akan dicetak disesuaikan dengan ketentuan kurikulum 2013. Aplikasi juga harus dilakukan uji coba untuk memperoleh kepercayaan akan kinerja program atau sistem sebagaimana yang diharapkan (Romeo, 2003).

METODE

Metode yang digunakan untuk membangun aplikasi ini System Development Life Cycle (SDLC) yang berfungsi untuk menggambarkan tahapan-tahapan dalam rekayasa sistem dan rekayasa perangkat lunak. Tahapan-tahapan tersebut adalah analisis sistem, desain sistem, *coding*, pengujian, dan perawatan (Pressman, 2005). Tahapan analisis sistem terdiri dari tiga sub proses yaitu perancangan keluaran, perancangan masukan dan perancangan file, yang bertujuan untuk membuat design sistem baru agar dapat menyelesaikan masalah yang di hadapi Spenmada. Tahapan Desain dilakukan menggunakan Data Flow Diagram (DFD) yang akan dikembangkan menjadi Physical Data Modelling (PDM) dan Conceptual Data Modelling (CDM). Tahapan coding dilakukan untuk spesifikasi rancangan logical ke dalam kegiatan yang sebenarnya dari sebuah aplikasi yang akan dibangun atau dikembangkan. Tahapan pengujian dilakukan untuk menguji semua fungsi-fungsi yang ada pada perangkat lunak.

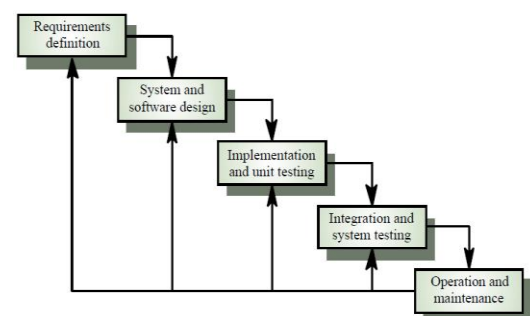

Gambar 1 Waterfall (Pressman, 2015)

Bagan Input, Proses, Output

Untuk mengetahui proses penilaian yang dilakukan oleh aplikasi, akan dibentuk bagan input, proses, output. Pada gambar 2 merupakan gambar bagan input, proses, output.

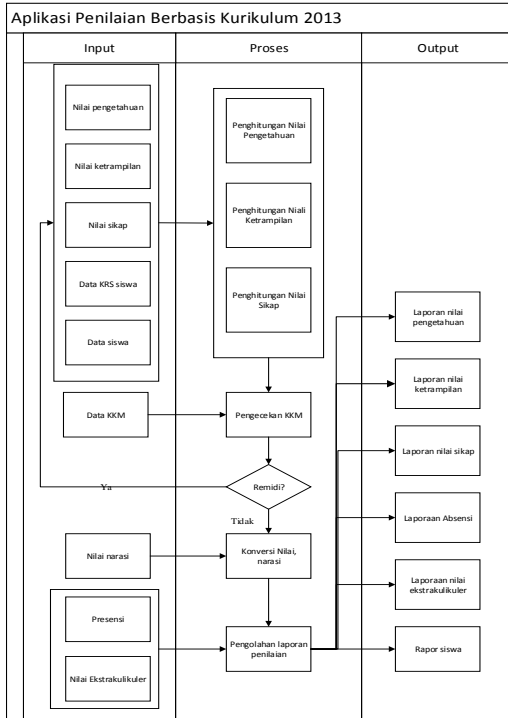

Gambar 2 Bagan Input, Proses, Output Pengolahan Nilai Report

Digram Berjenjang

Pada gambar diagram berjenjang berikut terlihat beberapa bagian di dalamnya. Bagian-bagian tersebut mewakili entitas dan fungsi yang dimiliki oleh aplikasi. Mengolah data mewakili entitas bagian penilaian. Proses peilaian mewakili entitas guru mata pelajaran. Laporan penilaian mewakili entitas guru wali kelas. Fungsi-fungsi yang dimiliki oleh aplikasi ini adalah mengolah data siswa, mengolah data mata pelajaran, mengolah data guru mata pelajaran, mengolah data guru wali kelas, mengolah data kelas, mengolah data KRS, mengolah data KKM, input nilai pengetahuan, input nilai sikap, input nilai ketrampilan, input nilai ekstrakurikuler, input nilai absensi dan cetak raport.

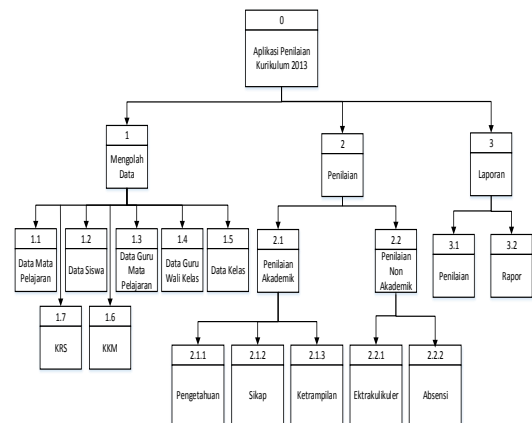

Gambar 3 Digram Berjenjang Pengolahan Nilai

Diagram Alir Sistem

Diagram ini menggambarkan alir proses penilaian yang dimulai oleh guru mata pelajaran melakukan login ke dalam sistem. Setelah itu guru input nilai mata pelajaran yang diajarkan. Sesuai dengan kurikulum 2013, ada tiga aspek nilai yang harus diinputkan guru mata pelajaran. Yaitu aspek pengetahuan, sikap dan keterampilan. Pada aspek pengetahuan, guru harus menginputkan nilai harian, UTS dan UAS. Pada aspek sikap, guru melakukan penilaian sikap jujur, peduli, mandiri dan tanggung jawab siswa. Sedangkan aspek keterampilan, penilaian dilakukan terhadap praktik, produk, proyek dan portofolio. Setelah semua nilai terinputkan, aplikasi akan secara otomatis menghitung nilai akhir dan melakukan pengecekan KKM disetiap mata pelajaran. Jika ada nilai yang kurang dari KKM, aplikasi akan memunculkan kolom untuk mengisi nilai remidi. Aplikasi juga mengkonversi secara otomatis nilai sudah diinputkan.

NIS	Nama	Nilai Harian	Nilai uts	Nilai Uas
4662	ANGGIE NURAMALIA SAPUTRIP	82	85	84
4663	AISYAH KURNIADEWI ARYANI	90	88	86
4664	AKBAR HARYO WICAKSONO	87	80	80
4665	AMELIA SAFITRI	84	86	86
4666	ANDHINI AGUSTINE HARDIYANTI	83	84	86
4667	ARIZQI DHAFFA SYAHPUTRA	83	80	76
4668	AYU OKTAVIA SARI	82	75	86
4669	AZIZAH MAHARANI ULHAQ	83	75	75

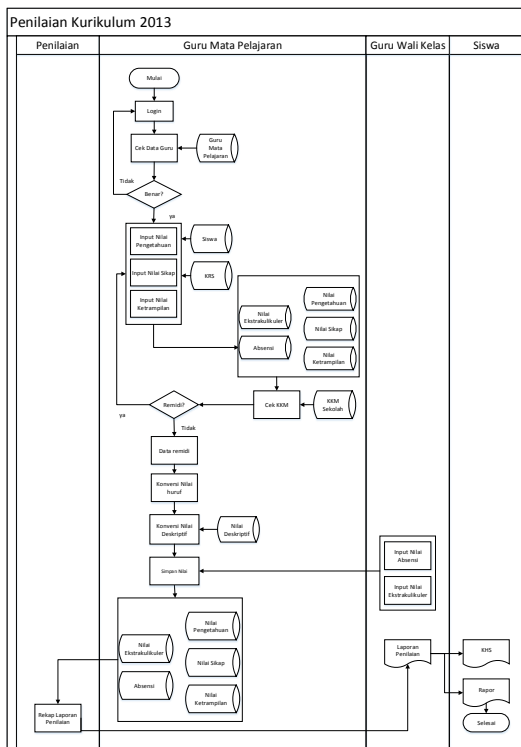

Gambar 4 Diagram Alir Sistem

HASIL DAN PEMBAHASAN

Aplikasi penilaian kurikulum 2013 telah di uji coba untuk memastikan aplikasi berjalan baik dan sesuai dengan *output* yang diinginkan. Uji coba dilakukan sampai titik validitas terhadap 16 *test case* dan sudah mencapai keberhasilan 100% output sesuai dengan yang diharapkan.

Berikut akan ditampilkan hasil uji coba perhitungan penilaian sesuai dengan ketentuan kurikulum 2013.

Perhitungan Pengolahan Nilai Rapor

Uji coba proses pengolahan nilai berdasarkan kurikulum 2013 dilakukan dengan 34 siswa yang ada dikelas 7-3 di semester 2 tahun pelajaran 2015/2016. Berikut ini adalah tahapan penilaian berdasarkan kurikulum 2013 di SMP Negeri 5 Sidoarjo:

Guru mata pelajaran bahasa inggris memasukkan 3 nilai yaitu, nilai harian, nilai UTS dan nilai UAS. Penghitungan menggunakan rumus

4670	DAFFA ABRAR DHIFALDI	83	75	75
4671	DHIYA' ULHA QIQI	82	75	82
4672	DIMAS RAHMAN MAULANA	89	84	88
4673	DITA ARDIANA	86	80	80
4674	DWI RETNO OKTAVIANI P	83	75	75
4675	FAISAL ANUGRAH PUTRA	83	86	78
4676	FARIHATUL MAISAROH	83	84	82
4677	GANIF ABU SOFYAN	83	84	82
4678	IKHSAN DANU NUGROHO	83	76	75
4679	INDAH FADHILATUL ILMI	83	76	78
4680	INGE DYAH PALUPI	86	84	76
4681	ISYAK ANUGRAH PUTRA SETIAWAN	81	80	82
4682	MIRZA SYACH MUHAMMAD	77	75	75
4683	MOHAMMAD IQBAL ALIF AULIADI	80	80	88
4684	MUHAMMAD DZAKY ASYHARI	81	75	75
4685	NABILA WIENDIANI	85	75	78
4686	NIETO PUTRA RAMADHANA SINGGIH	87	86	88
4687	NONA REGITA MAHARANI	85	78	84
4688	RAHMAD DHANI MAULANA	82	88	86
4689	RICHADATUL AISY PUTRI AMALIA	81	82	78
4690	RIVANI NABILLA SEPTIANA	82	80	80
4691	STEFINA HENDRAYANI	84	80	75
4692	TANZALINA AULIA RAHMA	84	80	75
4693	WEMPY WIJAYA	82	80	88
4694	YUDO ANGGORO	82	75	75
4695	YUSUF MUHAMMAD	84	84	78

Gambar 5 Proses Input Nilai Pengetahuan

Proses yang kedua yaitu aplikasi akan

menghitung secara otomatis nilai akhir. Nilai akhir didapat dari rata-rata nilai harian, UTS dan UAS.

$$\text{Nilai Pengetahuan dengan bobot (2:1:1)} = \frac{(2 \times NH) + (1 \times UTS) + (1 \times UAS)}{4}$$

Keterangan:

NH = Nilai Harian

UTS = Ujian Tengah Semester

UAS = Ujian Akhir Semester

NIS	Nama	Nilai Harian	Nilai uts	Nilai Uas	Nilai Akhir
4662	ANGGIE NURAMALIA SAPUTRIP	82	85	84	83.3
4663	A'ISYAH KURNIADEWI ARYANI	90	88	86	88.5
4664	AKBAR HARYO WICAKSONO	87	80	80	83.5
4665	AMELIA SAFITRI	84	86	86	85
4666	ANDHINI AGUSTINE HARDIYANTI	83	84	86	84
4667	ARIZQI DHAFFA SYAHPUTRA	83	80	76	80.5
4668	AYU OKTAVIA SARI	82	75	86	81.3
4669	AZIZAH MAHARANI ULHAQ	83	75	75	79
4670	DAFFA ABRAR DHIFALDI	83	75	75	79
4671	DHIYA' ULHA QIQI	82	75	82	80.3
4694	YUDO ANGGORO	82	75	75	78.5
4695	YUSUF MUHAMMAD	84	84	78	82.5
4672	DIMAS RAHMAN MAULANA	89	84	88	87.5
4673	DITA ARDIANA	86	80	80	83
4674	DWI RETNO OKTAVIANI P	83	75	75	79
4675	FAISAL ANUGRAH PUTRA	83	86	78	82.5
4676	FARIHATUL MAISAROH	83	84	82	83
4677	GANIF ABU SOFYAN	83	84	82	83
4678	IKHSAN DANU NUGROHO	83	76	75	79.3
4679	INDAH FADHILATUL ILMI	83	76	78	80
4680	INGE DYAH PALUPI	86	84	76	83
4681	ISYAK ANUGRAH PUTRA SETIAWAN	81	80	82	81
4682	MIRZA SYACH MUHAMMAD	77	75	75	76

4683	MOHAMMAD IQBAL ALIF AULIADI	80	80	88	82
4684	MUHAMMAD DZAKY ASYHARI	81	75	75	78
4685	NABILA WIENDIANI	85	75	78	80.8
4686	NIETO PUTRA RAMADHANA SINGGIH	87	86	88	87
4687	NONA REGITA MAHARANI	85	78	84	83
4688	RAHMAD DHANI MAULANA	82	88	86	84.5
4689	RICHADATUL AISY PUTRI AMALIA	81	82	78	80.5
4690	RIVANI NABILLA SEPTIANA	82	80	80	81
4691	STEFINA HENDRAYANI	84	80	75	80.8
4692	TANZALINA AULIA RAHMA	84	80	75	80.8
4693	WEMPY WIJAYA	82	80	88	83

Gambar 6 Proses Penghitungan Nilai Akhir

Proses selanjutnya yaitu aplikasi melakukan pengecekan nilai akhir terhadap KKM. Nilai KKM bahasa inggris = 75. Jika nilai akhir kurang dari KKM, maka aplikasi akan memunculkan kolom untuk mengisi nilai remidi.

NIS	Nama	Nilai Harian	Nilai uts	Nilai Uas	Nilai Akhir	Remidi
4662	ANGGIE NURAMALIA SAPUTRIP	82	85	84	83.3	
4663	A'ISYAH KURNIADEWI ARYANI	90	80	80	70	0

Gambar 7 Nilai Remidi

Proses ke empat yaitu input nilai sikap. Guru mata pelajaran melakukan penilaian terhadap sikap jujur, peduli, mandiri dan tanggung jawab setiap siswa di setiap mata pelajaran.

NIS	Nama	Nilai Jujur	Nilai Peduli	Nilai Mandiri	Nilai Tanggung Jawab
4662	ANGGIE NURAMALIA SAPUTRIP	78	78	78	78
4663	A'ISYAH KURNIADEWI ARYANI	78	78	78	78
4664	AKBAR HARYO WICAKSONO	78	78	78	78
4665	AMELIA SAFITRI	78	78	78	78
4666	ANDHINI AGUSTINE HARDIYANTI	78	78	78	78
4667	ARIZQI DHAFFA SYAHPUTRA	78	78	78	78
4668	AYU OKTAVIA SARI	78	78	78	78
4669	AZIZAH MAHARANI ULHAQ	78	78	78	78

4670	DAFFA ABRAR DHIFALDI	78	78	78	78
4671	DHIYA' ULHA QIQI	78	78	78	78
4672	DIMAS RAHMAN MAULANA	78	78	78	78
4673	DITA ARDIANA	78	78	78	78
4674	DWI RETNO OKTAVIANI P	78	78	78	78
4675	FAISAL ANUGRAH PUTRA	78	78	78	78
4676	FARIHATUL MAISAROH	78	78	78	78
4677	GANIF ABU SOFYAN	78	78	78	78
4678	IKHSAN DANU NUGROHO	78	78	78	78
4679	INDAH FADHILATUL ILMU	78	78	78	78
4680	INGE DYAH PALUPI	78	78	78	78
4681	ISYAK ANUGRAH PUTRA SETIAWAN	78	78	78	78
4682	MIRZA SYACH MUHAMMAD	78	78	78	78
4683	MOHAMMAD IQBAL ALIF AULIADI	78	78	78	78
4684	MUHAMMAD DZAKY ASYHARI	78	78	78	78
4685	NABILA WIENDIANI	78	78	78	78
4686	NIETO PUTRA RAMADHANA SINGGIH	78	78	78	78
4687	NONA REGITA MAHARANI	78	78	78	78
4688	RAHMAD DHANI MAULANA	78	78	78	78
4689	RICHADATUL AISY PUTRI AMALIA	78	78	78	78
4690	RIVANI NABILLA SEPTIANA	78	78	78	78
4691	STEFINA HENDRAYANI	78	78	78	78
4692	TANZALINA AULIA RAHMA	78	78	78	78
4693	WEMPHY WIJAYA	78	78	78	78
4694	YUDO ANGGORO	78	78	78	78
4695	YUSUF MUHAMMAD	78	78	78	78

Gambar 8 Input Nilai Sikap

Sama seperti proses input nilai pengetahuan, setelah input nilai sikap, aplikasi akan menghitung otomatis nilai akhir yang diperoleh dari rumus:

$$\text{Nilai Sikap dengan bobot (1:1:1:1)} = \frac{(1 \times J) + (1 \times P) + (1 \times M) + (1 \times TJ)}{4}$$

Keterangan:

J = Nilai Jujur

P = Nilai Peduli

M = Nilai Mandiri
TJ = Nilai Tanggung Jawab

NIS	Nama	Nilai Jujur	Nilai Peduli	Nilai Mandiri	Nilai Tanggung Jawab	Nilai Akhir
4662	ANGGIE NURAMALIA SAPUTRIP	78	78	78	78	78
4663	AISYAH KURNIADEWI ARYANI	78	78	78	78	78
4664	AKBAR HARYO WICKASONO	78	78	78	78	78
4665	AMELIA SAFITRI	78	78	78	78	78
4666	ANDHINI AGUSTINE HARDIYANTI	78	78	78	78	78
4667	ARIZQI DHAFFA SYAHPUTRA	78	78	78	78	78
4668	AYU OKTAVIA SARI	78	78	78	78	78
4669	AZIZAH MAHARANI ULHAQ	78	78	78	78	78
4670	DAFFA ABRAR DHIFALDI	78	78	78	78	78
4671	DHIYA' ULHA QIQI	78	78	78	78	78
4672	DIMAS RAHMAN MAULANA	78	78	78	78	78
4673	DITA ARDIANA	78	78	78	78	78
4674	DWI RETNO OKTAVIANI P	78	78	78	78	78
4675	FAISAL ANUGRAH PUTRA	78	78	78	78	78
4676	FARIHATUL MAISAROH	78	78	78	78	78
4677	GANIF ABU SOFYAN	78	78	78	78	78
4678	IKHSAN DANU NUGROHO	78	78	78	78	78
4679	INDAH FADHILATUL ILMU	78	78	78	78	78
4680	INGE DYAH PALUPI	78	78	78	78	78
4681	ISYAK ANUGRAH PUTRA SETIAWAN	78	78	78	78	78
4682	MIRZA SYACH MUHAMMAD	78	78	78	78	78
4683	MOHAMMAD IQBAL ALIF AULIADI	78	78	78	78	78
4684	MUHAMMAD DZAKY ASYHARI	78	78	78	78	78
4685	NABILA WIENDIANI	78	78	78	78	78
4686	NIETO PUTRA RAMADHANA SINGGIH	78	78	78	78	78
4687	NONA REGITA MAHARANI	78	78	78	78	78
4688	RAHMAD DHANI MAULANA	78	78	78	78	78
4689	RICHADATUL AISY PUTRI AMALIA	78	78	78	78	78
4690	RIVANI NABILLA SEPTIANA	78	78	78	78	78
4691	STEFINA HENDRAYANI	78	78	78	78	78
4692	TANZALINA AULIA RAHMA	78	78	78	78	78
4693	WEMPHY WIJAYA	78	78	78	78	78
4694	YUDO ANGGORO	78	78	78	78	78
4695	YUSUF MUHAMMAD	78	78	78	78	78

Gambar 9 Penghitungan Nilai Akhir Sikap

Proses selanjutnya yaitu pengecekan nilai akhir oleh aplikasi terhadap nilai KKM Sikap.

NIS	Nama	Nilai Jujur	Nilai Peduli	Nilai Mandiri	Nilai Tanggung Jawab	Nilai Akhir	Remidi
4662	ANGGIE NURAMALIA SAPUTRIP	78	78	78	50	71	
4663	A'ISYAH KURNIADEWI ARYANI	78	78	78	78	78	

Gambar 10 Pengecekan Remidi

Input selanjutnya yaitu nilai dari aspek keterampilan.

NIS	Nama	Nilai Praktik	Nilai Produk	Nilai Proyek	Nilai Portofolio
4662	ANGGIE NURAMALIA SAPUTRIP	75	75	95	75
4663	A'ISYAH KURNIADEWI ARYANI	100	100	92	100
4664	AKBAR HARYO WICAKSONO	100	100	92	75
4665	AMELIA SAFITRI	75	75	95	75
4666	ANDHINI AGUSTINE HARDIYANTI	75	100	92	75
4667	ARIZQI DHAFFA SYAHPUTRA	75	75	95	75
4668	AYU OKTAVIA SARI	75	75	89	75
4669	AZIZAH MAHARANI ULHAQ	75	75	88	75
4670	DAFFA ABRAR DHIFALDI	75	100	92	75
4671	DHIYA' ULHA QIQI	75	75	88	75
4672	DIMAS RAHMAN MAULANA	100	75	88	75
4673	DITA ARDIANA	100	100	95	75
4674	DWI RETNO OKTAVIANI P	75	75	88	75
4675	FAISAL ANUGRAH PUTRA	75	75	85	75
4676	FARIHATUL MAISAROH	100	100	92	75
4677	GANIF ABU SOFYAN	100	75	95	75
4678	IKHSAN DANU NUGROHO	75	75	88	75
4679	INDAH FADHILATUL ILMI	100	100	90	75
4680	INGE DYAH PALUPI	100	75	90	75

4681	ISYAK ANUGRAH PUTRA SETIAWAN	75	75	88	75
4682	MIRZA SYACH MUHAMMAD	75	75	80	75
4683	MOHAMMAD IQBAL ALIF AULIADI	75	75	82	75
4684	MUHAMMAD DZAKY ASYHARI	75	75	84	75
4685	NABILA WIENDIANI	100	100	92	75
4686	NIETO PUTRA RAMADHANA SINGGIH	75	75	88	75
4687	NONA REGITA MAHARANI	100	100	92	75
4688	RAHMAD DHANI MAULANA	75	75	88	75
4689	RICHADATUL AISY PUTRI AMALIA	100	100	92	75
4690	RIVANI NABILLA SEPTIANA	100	100	90	75
4691	STEFINA HENDRAYANI	100	75	90	75
4692	TANZALINA AULIA RAHIMA	100	100	95	75
4693	WEMPY WIJAYA	100	75	90	75
4694	YUDO ANGGORO	75	75	88	75
4695	YUSUF MUHAMMAD	75	75	88	75

Gambar 11 input nilai Keterampilan

Penilaian keterampilan juga melalui proses penghitungan nilai akhir yang didapat dari rata-rata nilai praktik, produk, proyek dan portofolio. Setelah itu dilakukan pengecekan nilai KKM oleh aplikasi.

Setelah semua sudah lengkap, guru wali kelas dapat mencetak raport hasil dari penilaian tersebut. Secara umum ada dua model raport yaitu raport semester ganjil dan genap. Perbedaan terdapat pada halaman ke dua, jika raport semester ganjil ditandatangani oleh wali kelas. Sedangkan raport semester genap ditandatangani oleh kepala sekolah.

HASIL PENCAPAIAN KOMPETENSI PESERTA DIDIK					
Nama Sekolah : SMP NEGERI 5 SIDOARJO			Kelas : VII-3		
Alamat : Jl. Utanng Suropto 24 Sukarjo			Semester : Ganjil		
Nama Siswa : ANGGIE NURKAMALA SAPUTRI			Tahun Pelajaran : 2016/2017		
No. Induk/PISN : 4662 / 0			CAPAIAN		
MATA PELAJARAN	Pergetahuan	Keterampilan		Sikap	
		Nilai	Huruf	Nilai	Huruf
1. Matematika	70	79,8	B+	87,3	B+
2. Bahasa Indonesia	75	79,1	B+	83,3	B+
3. Bahasa Inggris	75	83,3	B+	80	B+
4. Bahasa Jawa	70	80,5	B+	83	B+
5. Pendidikan Agama Islam	75	93,8	A-	93,8	A-
6. Ilmu Pengetahuan Alam	70	85,1	B+	91,8	A-
7. Ilmu Pengetahuan Sosial	75	88	A-	88	A-
8. Seni Budaya	75	84,8	B+	95	A-
9. Pendidikan Kewarganegaraan	80	92,3	A-	89	A-
10. Penjasarhan	75	82	B+	89,3	B+

Kategori	Nilai	Keterangan
1. Pemuka	B	
2. Karawan	B	
3.		

Ketidakhadiran	Nilai
Sakit	10 hari
Izin	12 hari
Tempa ketidakhadiran	10 hari

Mengajar: Orang Tua/Wali, _____
 Solowo, 6 Juli 2016
 Wali Kelas,
 LILIK EKOWATI, PJ
 NIP. 19650928

Gambar 12 Raport Halaman 1

9. Pendidikan Kewarganegaraan Drs. ENDANG SRI RAJAP	Keterampilan	Tahun 1945, memahami norma-norma yang berlaku dalam kehidupan bermasyarakat dan berbangsa Sangat terampil dalam kompetensi pengetahuan, supra diperlihatkan kompetensi menyaji hasil telah tentang "tejarah dan semangat komitmen para pendiri negara dalam memisahkan dan menetapkan Pancasila sebagai dasar negara", menyaji hasil telah tentang sejarah perumusan dan pengubahan Undang-Undang Dasar Negara Republik Indonesia Tahun 1945, menyaji hasil kajian isi Pendidikan Undang-Undang Dasar Negara Republik Indonesia Tahun 1945, menyaji hasil pengamatan tentang norma-norma yang berlaku dalam kehidupan bermasyarakat dan berbangsa
	Sikap Spiritual dan Sosial	Sudah baik dalam sikap jujur, peduli, mandiri, tanggungjawab, dan gotong-roiyong
10. Penjasarhan GURU MOORJI, M.Pd	Pergetahuan	Sudah baik dalam kompetensi pengetahuan, supra diperlihatkan kompetensi memahami konsep keterampilan gerak fundamental permainan bola besar, memahami konsep latihan peningkatan derajat kebugaran jasmaniyang terkait dengan kesehatan, dan pengaliran haikrya, memahami konsep gabungan pola gerak dominan dalam bentuk rangkaian keterampilan dasar senam lantai, memahami konsep keterampilan gerak fundamental (langkah dan ayunan tangan) dalam bentuk rangkaian keterampilan dasar aktivitas gerak ritmik, memahami konsep keterampilan dasar dua gaya renang yang berbeda
	Keterampilan	Sangat terampil dalam kompetensi pengetahuan, supra diperlihatkan kompetensi mempraktikkan teknik dasar permainan bola besar dengan menggunakan gerak dasar fundamental, mencoba mengukir konsep kebugaran jasmaniyang terkait kesehatan dan keterampilan berdasarkan norma suasananyang dipaparkan, mempraktikkan gabungan pola gerak dominan menyaji teknik dasar senam lantai, mempraktikkan aktivitas pola gerak ritmikyang dan senam gerak dalam aktiv gerak, mempraktikkan satu atau dua teknik dasar gaya renang dengan koordinasi yang baik dengan gerak ritmik
	Sikap Spiritual dan Sosial	Sudah baik dalam sikap jujur, peduli, mandiri, tanggungjawab, dan gotong-roiyong

Mengajar: Orang Tua/Wali, _____
 Solowo, 6 Juli 2016
 Wali Kelas,
 LILIK EKOWATI, PJ
 NIP. 19650928

Gambar 13 Raport Halaman 2 Semester Genap

9. Pendidikan Kewarganegaraan Drs. ENDANG SRI RAJAP	Keterampilan	Tahun 1945, memahami norma-norma yang berlaku dalam kehidupan bermasyarakat dan berbangsa Sangat terampil dalam kompetensi pengetahuan, supra diperlihatkan kompetensi menyaji hasil telah tentang "tejarah dan semangat komitmen para pendiri negara dalam memisahkan dan menetapkan Pancasila sebagai dasar negara", menyaji hasil telah tentang sejarah perumusan dan pengubahan Undang-Undang Dasar Negara Republik Indonesia Tahun 1945, menyaji hasil kajian isi Pendidikan Undang-Undang Dasar Negara Republik Indonesia Tahun 1945, menyaji hasil pengamatan tentang norma-norma yang berlaku dalam kehidupan bermasyarakat dan berbangsa
	Sikap Spiritual dan Sosial	Sudah baik dalam sikap jujur, peduli, mandiri, tanggungjawab, dan gotong-roiyong
10. Penjasarhan GURU MOORJI, M.Pd	Pergetahuan	Sudah baik dalam kompetensi pengetahuan, supra diperlihatkan kompetensi memahami konsep keterampilan gerak fundamental permainan bola besar, memahami konsep latihan peningkatan derajat kebugaran jasmaniyang terkait dengan kesehatan, dan pengaliran haikrya, memahami konsep gabungan pola gerak dominan dalam bentuk rangkaian keterampilan dasar senam lantai, memahami konsep keterampilan gerak fundamental (langkah dan ayunan tangan) dalam bentuk rangkaian keterampilan dasar aktivitas gerak ritmik, memahami konsep keterampilan dasar dua gaya renang yang berbeda
	Keterampilan	Sangat terampil dalam kompetensi pengetahuan, supra diperlihatkan kompetensi mempraktikkan teknik dasar permainan bola besar dengan menggunakan gerak dasar fundamental, mencoba mengukir konsep kebugaran jasmaniyang terkait kesehatan dan keterampilan berdasarkan norma suasananyang dipaparkan, mempraktikkan gabungan pola gerak dominan menyaji teknik dasar senam lantai, mempraktikkan aktivitas pola gerak ritmikyang dan senam gerak dalam aktiv gerak, mempraktikkan satu atau dua teknik dasar gaya renang dengan koordinasi yang baik dengan gerak ritmik
	Sikap Spiritual dan Sosial	Sudah baik dalam sikap jujur, peduli, mandiri, tanggungjawab, dan gotong-roiyong

Mengajar: Orang Tua/Wali, _____
 Solowo, 6 Juli 2016
 Wali Kelas,
 LILIK EKOWATI, PJ
 NIP. 19650928

Gambar 12 Raport Halaman 2 Semester Ganjil

SIMPULAN

Kesimpulan yang dapat diambil dari pembuatan dan hasil uji coba Aplikasi Penilaian Kurikulum 2013 Berbasis Web pada SMP Negeri 5 Sidoarjo adalah telah dibuat aplikasi yang dapat melakukan penghitungan dan konversi nilai dari range 10-100 menjadi E-A secara otomatis. Aplikasi juga untuk mendokumentasikan penilaian menjadi raport siswa.

SARAN

Saran pengembangan sistem adalah sebagai berikut:

1. Aplikasi ini dapat dikembangkan menjadi sebuah sistem informasi akademik yang terintegrasi dengan semua bagian yang menangani kegiatan akademik.
2. Aplikasi dapat ditambah dengan fitur penjadwalan, sehingga informasi mengajar pada halaman profil guru lebih lengkap.

RUJUKAN

Hartono, J. (1999). *Analisis dan Desain Sistem Informasi: Pendekatan Terstruktur Teori dan Praktek Aplikasi Bisnis*. Yogyakarta: Andi.
 Kementerian Pendidikan dan Kebudayaan. (2013). *Kurikulum 2013; Rasional*,

- Kerangka Dasar, Struktur, Implementasi, dan Evaluasi Kurikulum.*
Jakarta: Kemendikbud.
- Kemendikbud dan Kebudayaan.
(2015). *Panduan Penilaian untuk Sekolah Menengah Pertama.* Jakarta: Direktorat Jenderal Pendidikan Dasar dan Menengah.
- Pressman, R. (2005). *Rekayasa Perangkat Lunak 1: Pendekatan Praktisi. Edisi kelima. Terjemahan oleh Harnaningrum, L. N.* 2007. Yogyakarta: Andi.
- Romeo. (2003). *Testing dan Implementasi Sistem Edisi Pertama.* Surabaya: STIKOM.