

**PROSIDING KOMMIT 2012
(KOMPUTER DAN SISTEM INTELIJEN)
Volume 7 – 2012**

**TEKNOLOGI INFORMASI DAN KOMUNIKASI
(TIK) UNTUK KETAHANAN NASIONAL**

ISSN: 2302-3740

PENERBIT

Lembaga Penelitian Universitas Gunadarma

Alamat Editor:

Lembaga Penelitian Universitas Gunadarma
Jl. Margonda Raya 100 Pondok Cina
Depok, 16424
Telp. +62-21-78881112 ext. 455
Fax. +62-21-7872829
e-Mail: kommit@gunadarma.ac.id
Laman: <http://penelitian.gunadarma.ac.id/kommit>

Prosiding KOMMIT, Volume 7 - 2012

Editor:

Tety Elida, Moh. Okki Hardian, Wahyu Rahardjo, Fitriainingsih, Tri Wahyu Retno Ningsih

Disain sampul: Wira Catur

Penerbit: Lembaga Penelitian Universitas Gunadarma

Hak cipta © 2012 oleh Universitas Gunadarma. Dilarang memperbanyak atau memindahkan sebagian atau seluruh isi prosiding ini dalam bentuk apapun, baik secara eletronis maupun mekanis, termasuk memfotocopy, merekam atau dengan sistem penyimpanan lainnya tanpa izin tertulis dari penerbit.

ISSN: 2302-3740

DEWAN REDAKSI

Penanggung Jawab:

Dr. Ir. Hotniar Siringoringo, MSc.

Ketua Dewan Editor:

Dr. Ir. Tety Elida Siregar, MM.

Editor Pelaksana:

Moh. Okki Hardian, ST., MT.

Wahyu Rahardjo, SPsi., MSi.

Fitrianingsih, SKom., MMSi.

Tri Wahyu Retno Ningsih, SSas., MM.

Reviewer:

Prof. Dr. I Wayan Simri Wicaksana, S.Si, M.Eng.

Prof. Dr.rer.nat. Achmad Benny Mutiara, SSi, SKom.

Prof. Dr. Busono Soerowirdjo

Prof. Dr. Sarifuddin Madenda

Prof. Dr. dr. Johan Harlan

Prof. Dr. Ir. Eriyatno MSAE.

Dr. Tb. Maulana Kusuma, SKom., MEngSc.

Dr.-Ing. Adang Suhendra, SSi,SKom,MSc.

Prof. Dr. Ir. Kudang Boro Seminar, MSc.

Drs. Agus Harjoko MSc., PhD.

Dr. Ir. Joko Lianto Buliali

PENERBIT

Lembaga Penelitian Universitas Gunadarma

Jl. Margonda Raya 100 Pondok Cina

Depok, 16424

Telp. +62-21-78881112 ext. 455

Fax. +62-21-7872829

e-Mail: kommit@gunadarma.ac.id

Laman: <http://penelitian.gunadarma.ac.id/kommit>

PANITIA PELAKSANA SEMINAR

Penasehat:

Prof. Dr. E.S. Margianti, S.E., MM.
Prof. Suryadi Harmanto, SSi., M.MS.I.
Agus Sumin, S.Si., MM.

Penanggung Jawab:

Prof. Dr. Yuhara Sukra, MSc.
Prof. Dr. Didin Mukodim, MM.

Ketua Pelaksana:

Dr. Ir. Hotniar Siringoringo, MSc.

Wakil Ketua Pelaksana:

Dr. Bertalya

Sekretariat:

Ida Ayu Ari Angreni, ST., MMT.
Dr. Jacobus Belida Blikololong
MS. Harlina, S.Kom., MM.

Sarana Prasarana:

Drs. Hardjanto Sutedjo, MM.
Rino Rinaldo, SE., MM
Riyanto, ST.

KATA PENGANTAR

Pertukaran informasi merupakan kebutuhan masyarakat modern, sehingga Teknologi Informasi dan Komunikasi (TIK) menjadi hal yang sangat penting. Secara kasat mata, setiap orang dapat menyaksikan perkembangan TIK yang sangat pesat. Perkembangan TIK sampai saat ini masih didominasi oleh negara-negara maju. Kondisi ini harus direposisi.

Indonesia memiliki sumber daya manusia yang handal dan banyak, di antaranya berada di perguruan tinggi. Sumber daya manusia ini terkesan bekerja masih sendiri-sendiri. Penelitian di lingkungan perguruan tinggi maupun litbang sering disalahartikan sebagai pemuas akademis, sementara di kalangan industri lebih tertarik pada penyelesaian ekonomis jangka pendek. Permasalahan ini dapat diatasi dengan memulai kolaborasi antara dunia pendidikan, litbang, industri dan pemerintah.

KOMMIT merupakan seminar nasional di bidang komputer dan teknik yang mendukung pengembangan teknologi komputer maupun aplikasi komputer dalam berbagai bidang. Seminar ini bertujuan menyediakan wadah bagi peneliti, akademisi dan praktisi untuk saling bertukar informasi, berdiskusi dan berkolaborasi sehingga dapat menghasilkan produk siap pakai di dalam bidang sistem informasi.

Topik yang menjadi pembahasan pada KOMMIT ke 7 ini adalah: sistem informasi manajemen, sistem informasi geografis, sistem informasi medis, *enterprise resource planning*, *information retrieval*, matematika aplikasi, sistem keamanan, aplikasi multimedia, pengolahan sinyal dan citra, *computer vision*, *open source & open content*, *e-government*, *e-business*, *e-education*, data semantik, *information system interoperability*, *distributed*, *parallel*, *grid*, *P2Pp*, *mobile information management*, *mobile technology*, *green computing*, telekomunikasi dan jaringan komputer, sistem kontrol, instrumentasi dan diagnosis, mekanika dan elektronika, energi terbarukan, *cognitive science*, *soft computing*, *perceptual science*, bioinformatika dan geoinformatika, *collaborative network*, dan *electron devices*.

Artikel yang disajikan pada seminar ini setelah melalui proses *peer review*, berjumlah seratus satu, yang berasal dari 15 Perguruan Tinggi di Indonesia. Beberapa artikel yang terpilih akan di publikasikan pada Jurnal Ilmiah yang diterbitkan oleh Universitas Gunadarma.

Semoga seminar ini dapat memberikan masukan bagi pengembangan teknologi informasi dan komunikasi di negara kita. Kami ucapkan terima kasih kepada para reviewer yang telah bersedia melakukan review, juga kepada pembicara tamu dan nara sumber yang telah berkontribusi pada acara ini, serta kepada semua pihak yang telah membantu proses produksi prosiding ini.

Ketua Pelaksana
Dr. Ir. Hotniar Siringoringo, MSc.

DAFTAR ISI

DEWAN REDAKSI.....	iii
PANITIA PELAKSANA SEMINAR	iv
KATA PENGANTAR.....	v
DAFTAR ISI.....	vii
DAFTAR ARTIKEL:	
1. <i>Sistem Informasi Manajemen Penanggulangan Kemiskinan (Studi Kasus Kabupaten Ogan Komering Ilir Provinsi Sumatera Selatan)</i> Ahmad Haidar Mirza.....	1
2. <i>Optimasi Pencarian dengan Knowledge Graph</i> Abidin Ali, Dina Rifdalita, Juliana Putri Lestari, Lintang Yuniar Banowosari	11
3. <i>Analisis Teknik Reduksi Data dan Minimalisasi Ukuran File APK pada Mobile Application Pengenalan Budaya Indonesia Berbasis Android Serta Pengembangannya</i> Adhika Novandya, Debyo Saptono	18
4. <i>Aplikasi Manajemen File Berbasis Web untuk Monitoring Status Kegiatan</i> Akhmad Fauzi, Tri Sulistyorini.....	27
5. <i>Penerapan Metode Dijkstra dalam Pencarian Jalur Terpendek pada Perusahaan Distribusi Film</i> Albert Kurnia, Friska Angelina, Windy Dwiparaswati	36
6. <i>Penyembunyian Informasi (Steganography) Audio Menggunakan Metode LSB (Least Significant Bit) Menggunakan Matlab</i> Ari Santoso, Irfan, Nazori AZ.....	42
7. <i>Standardisasi Sistem Informasi Kesehatan Berjenjang Open E-Health Gunadarma Information System, Mewujudkan Layanan Kesehatan Prima</i> Aries Muslim, AB Mutiara, Teddy Oswari, Riyandari Auror, Irdiah Amsawati	51
8. <i>Pengembangan Web sebagai Upaya Penunjang Optimalisasi Produk Asuransi</i> Armaini Akhirson.....	59
9. <i>Protokol Autentikasi Berbasis One Time Password untuk Banyak Entitas</i> Avinanta Tarigan, D.L. Crispina Pardede	67
10. <i>Peningkatan Keamanan Kartu Kredit Menggunakan Sistem Verifikasi Sidik Jari di Indonesia</i> Bima Shakti Ramadhan Utomo, Denny Satria, Lulu Mawaddah Wisudawati.....	72
11. <i>Rancangan Aplikasi Pencarian Barang Pada Metro Pacific Place dengan Menggunakan Macromedia Dreamweaver 8</i> Triyanto, Bramantyo Sukarno, Miftah Andriansyah.....	78

12.	<i>Sistem Pengambilan Keputusan Bela Negara Non-Fisik untuk Daerah Depok dengan Metode AHP (Analytic Hierarchy Process)</i> Damai Subimawanto, Surya Thiono Wijaya, Yusuf Triyuswoyo, I Wayan Simri Wicaksana, Detty Purnamasari.....	85
13.	<i>Penerapan Teknologi Informasi dan Komunikasi (TIK) pada UMKM dengan Menggunakan Technology Acceptance Model (TAM) (Studi Kasus di Depok dan Qingdao)</i> Deboner Hillery, Dharma Tintri, Pandam R Wulandari.....	94
14.	<i>Faktor Kunci Sukses dalam Pelaksanaan Sistem Enterprise Resource Planning</i> Delvita Dita Putri Anggrayni, Dewi Agushinta R.	101
15.	<i>Model Penentuan Posisi Siaga Lift sebagai Pemanfaatan Penghematan Energi pada Sistem Kerja Lift</i> Denmas Muhammad Ridwan, Donny Ejje Baskoro, Faisal Yafi, Lily Wulandari.....	110
16.	<i>Pemanfaatan Jaringan Akses Telepon sebagai Jaringan Broadband Layanan Internet dengan Teknologi Asymmetric Subscriber Line</i> Djasiodi Djasri.....	116
17.	<i>Evaluasi Website JobsDBTM Mobile dengan Metode Usability Heuristic</i> Esty Purnamasari, Helen Wijayanti, Yosfik Alqadri, Dewi Agushinta Rahayu, Fani Yayuk Supomo	123
18.	<i>Perancangan dan Implementasi Sistem Informasi Peralatan dengan Penerapan Konsep Three Tier (Studi Kasus: Gardu Induk Prabumulih UPT Palembang)</i> Evi Yulianingsih, Marlindawati	131
19.	<i>Faktor-Faktor yang Mempengaruhi Minat Nasabah Menggunakan Internet Banking dengan Menggunakan Anjungan Tunai Mandiri (Studi Kasus pada Bank BCA, BRI dan Bank Syariah Mandiri)</i> Faramita Dwitama, Mohammad Abdul Mukhyi	139
20.	<i>Enkripsi Informasi untuk Pengamanan Pesan Singkat pada Telepon Seluler Berbasis Java MIDP</i> Farid Thalib, Melba Mauludina Novalestari	148
21.	<i>Desain Database e-Supermuseum Batik Indonesia</i> Fikri Budiman, Slamet Sudaryanto Nurhendratno	157
22.	<i>Analisis Perbandingan Kinerja Search Engine Menggunakan Penelusuran Precision dan Recall untuk Informasi Ilmiah Bidang Ilmu Kedokteran</i> Sukei, Fitriainingsih.....	164
23.	<i>Membandingkan Web Pengunduhan Perangkat Lunak</i> Fuji Ihsani, Istiana Idha Aulia, Melisa Chatrine Kamu, Anacostia Kowanda, Trini Saptariani.....	172
24.	<i>Analisis dan Verifikasi Formal Protokol Non-Repudiasi Zhang-Shi dengan Logika SVO-CP</i> Hanum Putri Permatasari, Avinanta Tarigan, D. Lucia Crispina Pardede	178
25.	<i>Implementasi Kebijakan E-Government pada Pemerintah Kota Palembang</i> Hardiyansyah.....	185

26.	<i>Aplikasi Pengingat Jadwal Imunisasi Berbasis Android</i> Hauliza Rindhayanti, Lintang Yuniar Banowosari	193
27.	<i>Model Berbasis Ekstraksi untuk Analisis Gaya Berjalan</i> Hustinawaty, Miftahul Jannah, Rd. Fazlur Rahman.....	201
28.	<i>Metoda Penumbuhan Kreativitas Berbasis Web: Studi Pengembangan Produk Kerajinan Tenun Ikat dalam Upaya Melestarikan dan Meningkatkan Nilai Tambah</i> Iman Murtono Soenhadji, Priyo Purwanto, Ida Astuti, Faisal Reza.....	209
29.	<i>Simulasi dan Optimasi Antrian Pelayanan Agen JNE Buaran</i> Isram Rasal, Hardimen Wahyudi, Nadia Rahmah Al Mukarromah, Yuhilza Nahum	218
30.	<i>Aplikasi Data Mining dengan Teknik Decision Tree untuk Mengklasifikasikan Data Pasien Rawat Inap</i> Julius Santony, Sumijan	226
31.	<i>Integrasi Sumber Data Heterogen Menggunakan Ontologi, Studi Kasus: Data Kependudukan Indonesia</i> Kemal Ade Sekarwati, I Wayan Simri Wicaksana.....	235
32.	<i>Pengenalan Ucapan untuk Belajar Bahasa Menggunakan Perangkat Mobile</i> Kezia Velda Roberta, Raden Supriyanto.....	241
33.	<i>Sistem Pakar Pendeteksi Prediksi Kemungkinan Penyakit Stroke</i> Linda Atika.....	247
34.	<i>Analisis Sektor Unggulan dalam Perekonomian DKI Jakarta</i> Lita Praditha, Mohammad Abdul Mukhyi	254
35.	<i>Kapabilitas Proses Konstruksi Perangkat Lunak pada Perusahaan Pengembang Perangkat Lunak di Bali Menggunakan Kerangka Kerja ISO/IEC 15504</i> Luh Gede Surya Kartika, Kridanto Surendro	262
36.	<i>Sistem New Media pada Aplikasi Internet Radio Berbasis Android</i> Lulu Mawaddah Wisudawati, Avinanta Tarigan.....	269
37.	<i>Kajian Awal Hibridisasi Toyota Soluna dengan Konfigurasi Parallel HEV</i> Mohamad Yamin, Agung Dwi Sapto	276
38.	<i>Pemodelan dan Analisis Rem Cakram dan Rem Tromol dengan Software CATIA V5</i> Mohamad Yamin, Darmawan Sebayang.....	283
39.	<i>Deteksi Sonority Peak untuk Penderita Speech Delay Menggunakan Speech Filing System</i> Muhammad Subali, Tri Wahyu Retno Ningsih, M. Kholiq	289
40.	<i>Penerapan Periklanan di Internet dan Pemasaran Melalui E-Mail untuk Meningkatkan Pemasaran Produk UMKM di Wilayah Depok</i> Mujiyana, Lana Sularto, M. Abdul Mukhyi.....	296
41.	<i>Monitoring Sistem Pengendalian Suhu dan Saluran Irigasi Hydroponik pada Greenhouse Berbasis Web</i> Nia Maharani Raharja, Iswanto.....	303

42.	<i>Disain Rangkaian Detektor Mini Doppler</i> Nur Sultan Salahuddin, Paulus Jambormias, Erma Triawati.....	311
43.	<i>Prototipe Sistem Pemrosesan Limbah Medis</i> Nur Sultan Salahuddin, Adi Hermansyah, RR Sri Poenomo Sari	317
44.	<i>Audit TIK pada Sistem Penerbitan Surat Perjalanan Republik Indonesia (SPRI) di Kantor Imigrasi Bogor</i> Nurul Adhayanti, Karmilasari	323
45.	<i>Aplikasi Pencarian Lokasi Sekolah Menggunakan Telepon Selular Berbasis Android</i> Nuryuliani, Selvi Isni Hadisaputri, Miftah Andriansyah.....	331
46.	<i>Faktor Penentu Efektifitas IT Governance: Studi Kasus pada Perusahaan di DKI Jakarta</i> Pandam Rukmi Wulandari, Samuel David Lee, Renny Nur'ainy.....	340
47.	<i>Aplikasi Mobile Panduan Diet Berdasarkan Golongan Darah Berbasis Android</i> Parno, Swesti Mahardini.....	345
48.	<i>Studi Terhadap Konstruksi Model Pengklasifikasi Regresi Logistik</i> Retno Maharesi.....	352
49.	<i>Karakteristik dan Model Matematika Aliran Lumpur pada Pipa Spiral</i> Ridwan.....	360
50.	<i>Implementasi Mikrokontroler untuk Deteksi Drop Tegangan pada Instalasi Sederhana</i> Rif'an Tsaqif As Sadad, Iswanto.....	368
51.	<i>Analisis Pendeteksian Nodul Citra Sinar-X Paru</i> Rodiah, Sarifuddin Madenda, Dewi Agushinta Rahayu.....	377
52.	<i>Composite Range List Partitioning pada Very Large Database</i> Rosni Gonydjaja, Yuli Karyanti	384
53.	<i>Analisis Perbandingan Waktu untuk Layanan Email dan SMS pada Jaringan Interkoneksi untuk Kajian Efektivitas Dukungan Media Komunikasi Dosen-Mahasiswa</i> S N M P Simamora, Karina Datty Putri, Robbi Hendriyanto.....	389
54.	<i>Desain Prototipe Aplikasi Sistem Keamanan pada Rumah Berbasis Pengenalan Wajah dengan Algoritma Jaringan Saraf Tiruan dan Fitur Fft</i> Shinta Puspasari, Hendra.....	398
55.	<i>Analisis Implementasi Algoritma Propagasi Balik pada Aplikasi Identifikasi Wajah Secara Waktu Nyata</i> Shinta Puspasari, Alfian Sucipta.....	405
56.	<i>Sistem Pemantau Ruangan dengan Penangkapan Gambar Otomatis Menggunakan Sensor Infra Merah Pasif</i> Singgih Jatmiko, R. Supriyanto, R.N. Nasution	412

57. <i>Sistem Pengenalan Ekspresi Wajah Berdasarkan Citra Wajah Menggunakan Metode Eigenface dan Nearest Feature Line</i> Sulistyo Puspitodjati, Tyas Arie Wirana	418
58. <i>Ekstraksi Data pada Halaman Web Database Mining Akademik Menggunakan Simple Tree Matching (STM)</i> Sumijan, Julius Santony	426
59. <i>Perancangan dan Implementasi Software Penyelesaian Persamaan Non Linier dengan Metode Fixed Point Iteration</i> Vivi Sahfitri.....	447
60. <i>Perhitungan Panjang Janin pada Citra Ultrasonografi untuk Memprediksi Usia Kehamilan</i> Wahyu Supriyatin, Bertalya	456
61. <i>Model Translator Notasi Algoritmik ke Bahasa C</i> Wijanarto, Achmad Wahid Kurniawan	464
62. <i>Simulasi Dinamika Molekular Sistem Molekul Argon dan Graphene dengan Menggunakan Perangkat Lunak DL_Poly</i> Ahmad Rifqi Muchtar, Wisnu Hendradjit, Agus Samsi.....	473
63. <i>Pengidentifikasian Otomatis Bentuk Kista Ovarium Menggunakan Deteksi Circle dan Deteksi Tepi Laplacian dan Prewitt.</i> Yenniwarti Rafsyam, Jonifan	482
64. <i>Pengaruh Karakteristik, Sikap dan Pelatihan terhadap Penggunaan Teknologi Informasi dan Kinerja Pegawai untuk Penerapan Pemerintah Elektronik di Pedesaan</i> Yuventus Tyas Catur Pramudi, Karis Widyatmoko	489
65. <i>Perancangan Sistem Informasi Alur Kerja (Work Flow) Dokumen Pengajuan Proposal Skripsi</i> Zulfandi, Sarip Hidayatullah, Wahyudianto	500
66. <i>Aplikasi Pengenalan Budaya dari 33 Provinsi di Indonesia Berbasis Android</i> Adhika Novandya, Ajeng Kartika, Ari Wibowo, Yudhi Libriadiany	508
67. <i>Sistem Informasi Geografis Bengkel Resmi Mercedes-Benz dan BMW di Kota Jakarta Menggunakan Quantum GIS</i> Agustini Dwi Setia Rahayu, Ana Rizki, Ria Awalliya.....	514
68. <i>Studi Kasus Konflik PT.XXX dengan Pelanggan Kereta Kelas Ekonomi Berdasar Ilmu Teori Organsisasi Umum</i> Albert Kurnia Himawan, Juliana Putri Lestari, Aris Budi Setiawan.....	517
69. <i>Aplikasi Pengenalan Dasar-Dasar Bahasa Inggris untuk Anak Usia Dini Menggunakan Adobe Flash CS 3 Professional</i> Alfa Marlin, Siti Andini, Sri Wahyuni	519
70. <i>Eksplorasi Celah Keamanan Piranti Lunak Web Server Vertrigoserv pada Sistem Operasi Windows Melalui Jaringan Lokal</i> Andrias Suryo Widodo, Maria Magdalena Merry, Stefanus Dwi Putra Medisa	524

71.	<i>Sistem Pengambilan Keputusan Kelayakan Sekolah Mendapatkan Status RSBI Studi Kasus SMA RSBI Di DKI Jakarta</i> Ardhani Reswai Yudistari, Odheta, Tryono Taqwa	529
72.	<i>Penerapan Algoritma Kruskal dan Pengimplementasiannya dalam Kasus Pendistribusian Majalah "UG News" Antar Universitas Gunadarma</i> Ardisa Pramudhita, Mahisa Aji Kusuma, Nur Fisabilillah	535
73.	<i>Implementasi Algoritma Dijkstra untuk Menentukan Rute Terpendek Antar Museum di Yogyakarta Berbasis Web</i> Ardo Rama, Citra Ika Wibawati, Rizka Fajriah	538
74.	<i>Pembuatan Aplikasi Permainan Labirin 2D untuk Handphone</i> Aries Afriliansyah	542
75.	<i>Konfigurasi Trixbox Server Untuk VoIP pada Jaringan Peer to Peer</i> Arif Liberto Jacob, Muhammad Muhijar, Ferry Wisnuargo	547
76.	<i>Sistem Penunjang Keputusan Memilih Kriteria Lagu Pop Indonesia yang Baik</i> Ario Halik, Virgiawan Ananda Pratama.....	550
77.	<i>Evaluasi Algoritma Prim dan Kruskal Terhadap Pemasangan Kabel Telepon di DKI Jakarta</i> Atikah Luthfiyyah, Voni, Wahyu Pratama	553
78.	<i>Aplikasi Pemetaan Pusat Perbelanjaan Kota Bekasi Menggunakan Android</i> Awal Arifianto, Muhammad Yunus, Andrika Siman, Agung Rahmat Dwiardi, Deny Nugroho	556
79.	<i>Penerapan Algoritma Greedy pada Studi Kasus Pencarian Rumah Sakit Terdekat di Jakarta Selatan</i> Bagus Fitroh Alamsyah, Maulana Malik Ibrahim, Prakasita Wigati.....	559
80.	<i>Implementasi Algoritma Dijkstra Guna Optimasi Jalur Pendistribusian Produk Seluler</i> Banu Adi Witono, Dhita Angreny, Randy Aprianggi	561
81.	<i>Face Recognition Menggunakan Metode Linear Discriminant Analysis (LDA)</i> Bayu Adi Yudha Prasetya.....	563
82.	<i>Pembuatan Game Arasen untuk Latihan Soal Tes Potensi Akademik Menggunakan RPG Studio</i> Daisy Patria, Hayu Wasna Sari, Riyandari Asrita	570
83.	<i>Pemodelan Spasial Tingkat Kerawanan Kecelakaan Lalu Lintas di Kota Depok</i> Eriza Siti Mulyani, Muhammad Arsah Novel Simatupang	576
84.	<i>Sistem Log Monitoring Jaringan (LAN) Menggunakan Bahasa Pemrograman Pascal</i> Fendy Christian, Stefanus Goutama, Afrilia Nita Anjani.....	582
85.	<i>Website Surat Pembaca Sebagai Media Komunikasi dalam Penyampaian Aspirasi Masyarakat</i> Hamisati Muftia, Nabiurrahmah.....	584

86.	<i>Aplikasi Pendidikan Bagi Anak di Bawah Umur 7 Tahun</i> Helmi, Muhammad Subentra, Randy Aditiya Yusuf	586
87.	<i>Sistem Pencarian Fasilitas Umum Terdekat Menggunakan Augmented Reality dengan Minimum Spanning Tree</i> Hifshan Riesvicky, Prita Dessica, Tatang Fanji Permana	592
88.	<i>Aplikasi Multimedia Audio Video Player dengan Menggunakan Visual Basic .Net 2008</i> Inggrit Parnandes, Rias Astria, Meilisa Ndaru Hermiyanti.....	595
89.	<i>Aplikasi Energy Usage Calculator untuk Menghitung Penggunaan dan Biaya Energi Listrik Berbasis Python Versi 3.2.3</i> M Haidar Hanif, Herio Susanto.....	599
90.	<i>Implementasi Algoritma Kruskal untuk Optimasi Pengangkutan Sampah</i> Meilidyningtyas Cantika Ryadiani, Nurul Ardianingsih, Robby Matheus.....	602
91.	<i>Pemilihan Aplikasi Permainan untuk Perkembangan Motorik dan Simbolik Anak Usia 1 - 7 Tahun</i> Michael Satrio Prakoso, Detty Purnamasari.....	605
92.	<i>Sistem Informasi Geografis SMA di Bogor</i> Muhamad Ramadani Silatama, Narendra Paskarona, Ary Wahyudi.....	608
93.	<i>Pembuatan Website World Watch Shop Menggunakan Magento Commerce</i> Rahma Eka Putri, Septiana Dewi Saputri, Sheila Rizka	614
94.	<i>Pembuatan Aplikasi Pemetaan Tempat Usaha di Sekitar Kampus Depok Gunadarma Menggunakan Android 2.1</i> Rangga Adhitya Pradiptha, Titik Rahayu Mariani, Winda Utari	616
95.	<i>Aplikasi Penjualan Makanan Khas Garut pada Toko Aneka Sari dengan Menggunakan Visual Basic .Net</i> Rangga Septian Putra, Rion Saputra, Ryan Oktario.....	619
96.	<i>Pengembangan E-Government pada Layanan Informasi Publik Pemerintahan Daerah Sulawesi Barat Menuju Good Governance</i> Rizka Fajriah, Windy Dwiparaswati, Aris Budi Setyawan	625
97.	<i>Perlunya Penerapan Teknologi Web Semantik pada Situs Pencarian Lowongan Pekerjaan di DKI Jakarta</i> Robby Matheus Gultom, Tatang Fanji Permana, Aris Budi Setyawan	628
98.	<i>Program Aplikasi Enkripsi dan Dekripsi SMS pada Ponsel Berbasis Android dengan Algoritma DES</i> Rudy Hendrayanto, A. Ramadona Nilawati	631
99.	<i>Penentuan Keputusan untuk Membantu Program Genre Bagi Pasangan Muda</i> Sandi Agung Harseno, Moh. Ropiyudin, Dessy Wulandari.....	634
100.	<i>Pembuatan Aplikasi Pembelajaran Bahasa Jerman Berbasis Mobile Android</i> Satrio Wibisono, Lisda.....	638
101.	<i>Aplikasi Foodcourt Menggunakan Microsoft Visual Studio 2008</i> Tri Hardiyanti, Shelly Gustika Septiani	644

RANCANGAN APLIKASI PENCARIAN BARANG PADA METRO PACIFIC PLACE DENGAN MENGGUNAKAN MACROMEDIA DREAMWEAVER 8

*Triyanto*¹
*Bramantyo Sukarno*²
*Miftah Andriansyah*³

¹²³*Prodi Teknik Informatika, Sekolah Tinggi Teknik Cendekia-Tangerang, Banten*

¹*tri3yanto@yahoo.co.id*

^{2,3}*{bram.sukarno, miftah.andriansyah}@gmail.com*

Abstrak

Seiring dengan perkembangan zaman dan teknologi yang semakin pesat, sebagian besar masyarakat telah menggunakan komputer di berbagai bidang pekerjaannya. Namun masalah yang dipantau pada sebuah Pusat Perbelanjaan adalah proses pencarian barang yang masih manual dan belum memiliki basis data, sehingga sulit dalam meninjau perubahan data yang telah terjadi. Untuk itulah penelitian dilakukan dan dibuatlah Aplikasi Pencarian Barang ini, yang kemudian digunakan untuk mengefisienkan waktu dan memudahkan pencarian barang yang diinginkan oleh Pelanggan, pada gudang penyimpanan barang yang dilakukan secara komputerisasi. Piranti lunak yang digunakan untuk membuat Aplikasi Pencarian Barang ini adalah Macromedia Dreamweaver 8 dan PHP. dengan metode penelitian yang digunakan terdiri dari metode pengumpulan data dan metode pengembangan sistem, yang terdiri dari metode perancangan basis data konseptual, logical, fisikal, dan perancangan aplikasi. Di akhir tahapan, dilakukan implementasi pada Pusat Perbelanjaan tersebut dan dipantau tingkat keberhasilannya. Diharapkan aplikasi ini dapat menjawab kebutuhan dan memecahkan permasalahan yang ada.

Kata Kunci : *Aplikasi Pencarian Barang, Pusat Perbelanjaan Metro, Macromedia Dreamweaver 8*

PENDAHULUAN

Latar Belakang Penelitian

Teknologi informasi saat ini berpengaruh besar terhadap kinerja perusahaan dalam menjalankan proses bisnisnya, untuk menempatkan perusahaan pada posisi terdepan dalam persaingan bisnis saat ini, tidak semua bidang usaha dan terutama Pusat Perbelanjaan terkenal memanfaatkan komputer sebagai perangkat cari untuk memudahkan pencarian barang. Dalam penelitian awal studi pustaka, dalam sebuah jurnal Internasional menunjukkan bahwa pelanggan membutuhkan layanan cepat pencarian barang sebagai suatu standar kepuasan pelang-

gan, mendukung terciptanya EcoMarket. [Karipidis, 2010] Namun bentuk layanan cepat tersebut tidak semua diterjemahkan dengan pemanfaatan komputer sebagai alat bantu. Seperti Pusat Perbelanjaan Isetan di Singapura, masih menerapkan pencarian barang dengan mengandalkan Store Assistant di Wilayah Barang yang menguasai tempat barang yang dimaksud.

Seiring dengan perkembangan era globalisasi yang semakin maju, peranan komputer sangat diperlukan dalam proses pencarian barang untuk memudahkan bagi penjual demi terciptanya kepuasan pelanggan, salah satunya di Jakarta yaitu Pusat Perbelanjaan METRO PACIFIC PLACE, yang pada beberapa cabangnya

masih melakukan pencarian barang secara manual, tercatat pada selembar kertas yang kemudian ditempel pada rak yang tersedia. Tentunya hal ini menghambat proses pencarian barang tersebut karena harus melihat satu persatu catatan yang ada pada beberapa rak.

Pemecahan masalah pencarian barang pada Pusat Perbelanjaan Metro dengan membuat aplikasi pencarian barang yang digunakan untuk membantu serta memudahkan Penjual dalam memberikan layanan yang memuaskan bagi pelanggan-pelanggannya. Dengan adanya aplikasi ini, Penjual dapat mengukur sampai di mana tingkat kecepatan dan ketepatan proses pencarian barang tersebut.

METODE PENELITIAN

Dalam penelitian ini, tahapan yang dilakukan adalah:

1. Observasi; Dalam tahapan ini, data didapatkan langsung pada obyek penelitian yang berhubungan dengan masalah pokok pada penulisan ini. Teknik atau cara yang dilakukan adalah mewawancarai beberapa orang.

2. Analisis; Pada tahap ini dilakukan analisis terhadap proses yang sedang berjalan saat ini untuk kemudian menentukan apa yang akan menjadi kebutuhan dalam mendukung aplikasi yang akan dibuat. Analisis dilakukan dengan menganalisa hasil observasi, kebutuhan informasi, dan persyaratan sistem.[Bunafit, et all; 2004]
3. Pembuatan Aplikasi; Pada tahapan ini dilakukan perancangan aplikasi yang berbentuk basis data, baik konseptual, logikal dan fisik dengan User Interface berbasis PHP. Selanjutnya implementasi atas rancangan yang telah dibuat, baik berbentuk basis data maupun yang berbantuan interface dengan menggunakan piranti lunak Macromedia Dreamweaver versi 8.0. Namun pembangunan aplikasi ini tetap memperhatikan format PHP dan MySQL yang sangat erat hubungannya dengan basis data. [Indrajit,et all; 2002]

Gambar 1 merupakan ERD konseptual dari rancangan dan Gambar 2 merupakan ERD logika aplikasi yang dibuat.

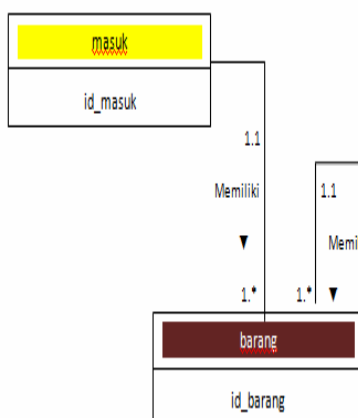

Gambar 1. Rancangan ERD Konseptual

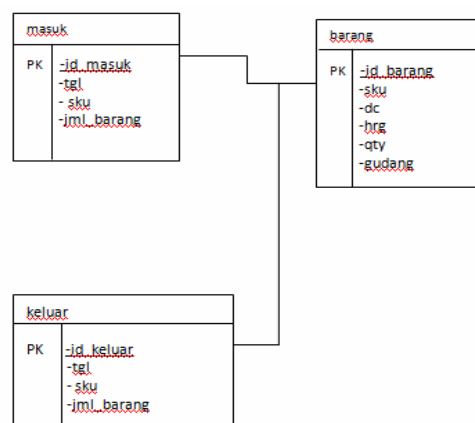

Gambar 2. Rancangan ERD Logikal

HASIL DAN PEMBAHASAN

Hasil dari penelitian yang dilakukan, yaitu berupa aplikasi, dengan mengacu ERD yang dibuat:

a. Perancangan Diagram Fungsi

Gambar 3 diagram yang menggambarkan tentang siapa saja yang dapat menjalankan aplikasi dan otoritas yang dapat dilakukan, yaitu *admin* dan *user*. Yang selanjutnya dapat digambarkan diagram aktifitasnya. Namun tidak ditampilkan dalam tulisan ini.

b. Perancangan Basis Data

Basis Data yang dibuat menerapkan Siklus Hidup Pengembangan Database yang digagas oleh Connolly [Connolly; 2005], dengan beberapa langkah. Gambar 4 adalah gambar rancangan basis data konseptual, Gambar 5 merupakan perancangan basis data logika dan Gambar 6 merupakan perancangan basis data fisik. Rancangan struktur menu admin dapat dilihat pada Gambar 7.

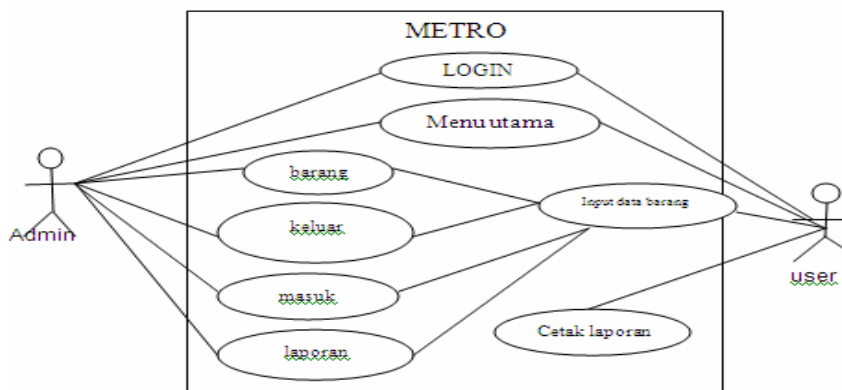

Gambar 3. Diagram Fungsi Sistem



Gambar 4. Rancangan Basis Data Konseptual

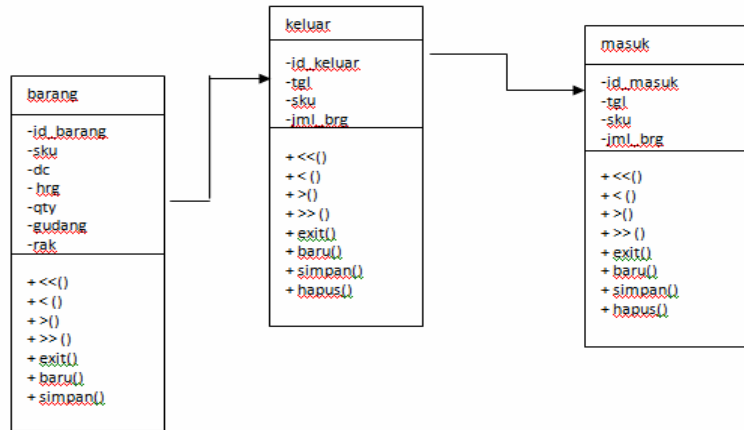

Gambar 5. Rancangan Basis Data Logikal

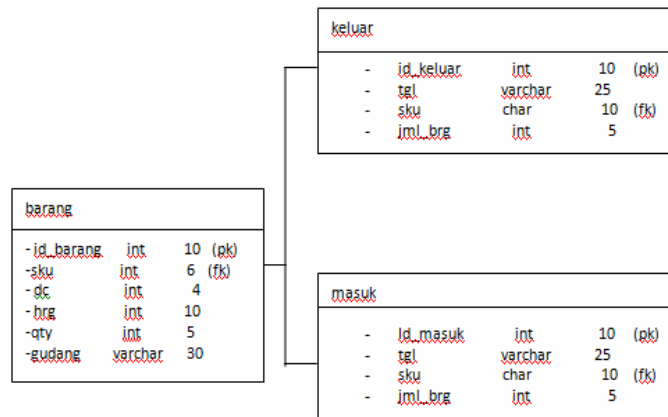

Gambar 6. Rancangan Basis Data Fisikal

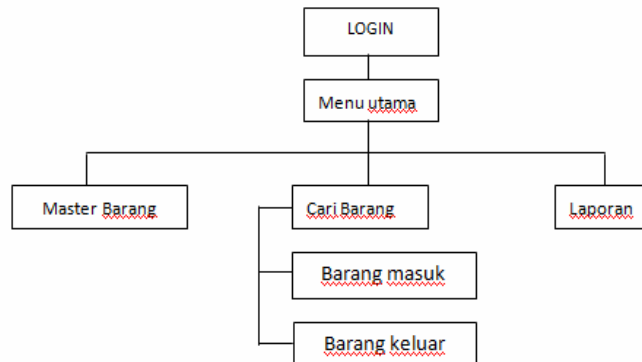

Gambar 7. Rancangan Stuktur Menu Admin

Hasil dari rancangan tersebut dibangun aplikasi dengan piranti lunak Macromedia Dreamweaver 8, PHP dan MySQL.

- Form Login

Pada Form ini User memasukkan username dan password yang akan diperiksa apakah memiliki otoritas untuk mengakses aplikasi ini atau tidak.

Fasilitas Login dapat juga disatukan dengan fasilitas standar aplikasi utama Sistem Database Pengelolaan Barang yang selama ini telah ada (Gambar 8).

Proses dari Form Login akan masuk ke Form Master Barang yang merupakan fasilitas utama dari Sistem Database Pengelolaan Barang yang telah ada dan tidak dibahas di forum ini.

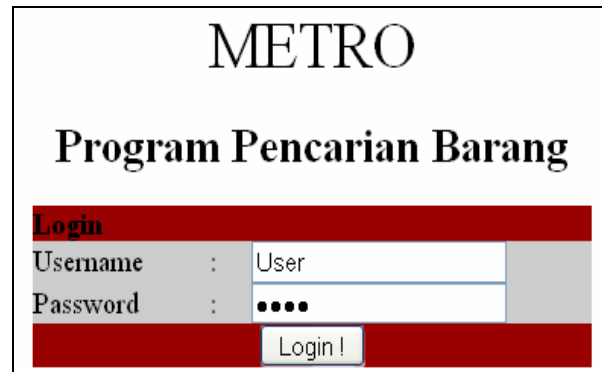

Gambar 8. Form Login

- Form Cari Barang

Pada Form Cari Barang inilah Pencarian Barang mulai dilakukan. Aplikasi ini hanya mencari keberadaan barang, baik melalui Form Barang Masuk ataupun Form Barang Keluar yang merupakan fasilitas utama yang berada di Sistem Utama Pengelolaan Barang (Gambar 9).

Pencarian Barang dilakukan berdasarkan indeks Satuan Kualitas Unit (SKU) yang akan diproses dan langsung ditunjukkan Jumlah Barang,

Harga, Lokasi Gudang, dll yang dibutuhkan. Pendefinisian Jenis dan Satuan Barang dilakukan di Sistem Utama Database Pengelolaan Barang, melalui Master Barang.

- Form Master Barang

Dari Master Barang ini kemudian didefinisikan apakah barang tersebut merupakan barang masuk ataukah barang keluar dari gudang (Gambar 10, Gambar 11 dan Gambar 12).

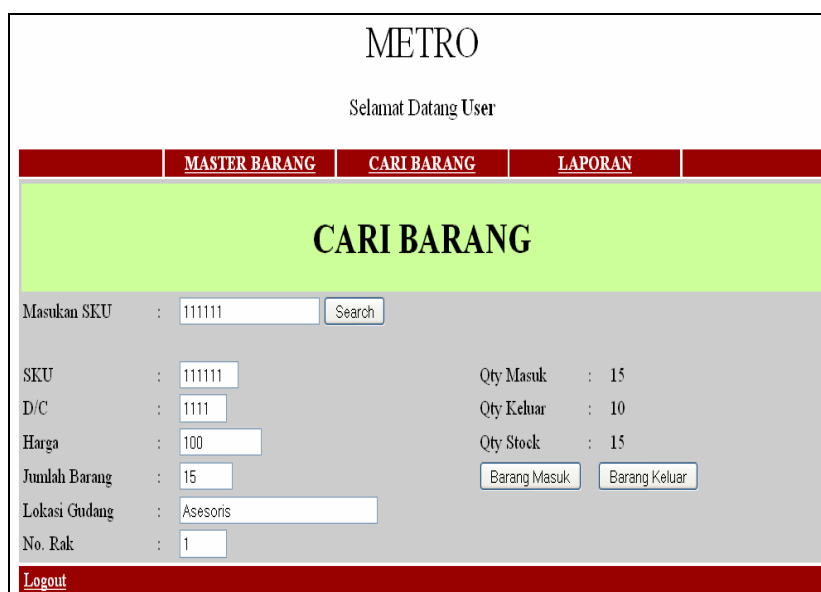

Gambar 9. Form Cari Barang

METRO
 Selamat Datang User

MASTER BARANG
CARI BARANG
LAPORAN

MASTER BARANG

SKU :
 D/C :
 Harga :
 Stock :
 Lokasi Gudang :
 No. Rak :

SKU	D/C	Harga/pcs	Stock	Gudang	No. Rak	Action
111111	1111	100	15	Asesoris	1	
222222	2222	200	20	Asesoris	2	
333333	3333	300	30	Asesoris	3	
444444	4444	400	30	Asesoris	4	
555555	5555	500	50	Asesoris	5	

[Logout](#)

Gambar 10. Form Master Barang

METRO
 Selamat Datang User

MASTER BARANG
CARI BARANG
LAPORAN

BARANG MASUK

Kode Barang :
 Jumlah Barang :

Tanggal Keluar	SKU	Qty Barang	Harga/pcs	Action
20 February 2010	111111	15	100	

[Logout](#)

Gambar 11. Form Barang Masuk

METRO
 Selamat Datang User

MASTER BARANG
CARI BARANG
LAPORAN

BARANG KELUAR

Kode Barang :
 Jumlah Barang :

Tanggal Keluar	SKU	Qty Barang	Harga Total	Action
20 February 2010	111111	10	1000	

[Logout](#)

Gambar 12. Form Barang Keluar

Secara proses, informasi keberadaan barang langsung ditampilkan di Form Pencarian Barang, yang juga berfungsi sebagai Tampilan Output,

untuk mendapatkan hasil segera sehingga memudahkan Sales Assistant dalam operasionalnya.

SIMPULAN DAN SARAN

Simpulan

Aplikasi yang dibuat ini hanya aplikasi tambahan yang dimasukkan sebagai add-on ke dalam Sistem Database Utama Pengelolaan Barang, yang sebelumnya tidak ada.

1. Dari penelitian yang dilakukan menghasilkan sebuah solusi yang membantu, serta mempermudah pekerjaan *Sales Assistant* dalam melakukan proses pencarian barang lebih cepat dari sebelumnya sehingga diharapkan dapat mendukung proses operasional perusahaan dalam mengontrol barang yang ada di masing-masing gudang penyimpanan stock barang.
2. Aplikasi pencarian barang memudahkan pihak Pusat Perbelanjaan Metro Indonesia dalam pembuatan laporan, walaupun dalam hasil dari pencetakan laporan masih bersifat umum.

Saran

Dari penelitian yang dilakukan, aplikasi yang dihasilkan masih terdapat

ketidak sempurnaan dalam hubungan antara persediaan barang keluar dengan barang masuk karena aplikasi ini bukan memantau keadaan terkini dari stok barang.

DAFTAR PUSTAKA

- Bunafit, N. 2004 *PHP & MySql dengan Editor Dreamweaver MX* Penerbit Andi Yogyakarta.
- Connolly, Thomas, Begg, Carolyn. 2005 *Database Systems: A Practical Approach to Design, Implementation, and Management* Edisi ke-4 Addison-Wesley USA.
- Indrajit, R. E., Prastowo, B.N., Syukri, M. 2002 *Aplikasi Web Database Menggunakan PHP & MySQL* Elex Media Komputindo Jakarta.
- Karipidis, P., Tsakiridou, E. 2010 "Consumers' purchasing and store switching intentions in respect of eco-marked products" *International Journal of Economics and Business Research* 6 (2) 511-524.